



LT | 15



KG | 75



kw | 14



VAC-3N | 400
Hz | 50/60



mm | 400X730X900



m³ | 0,52



" | 7

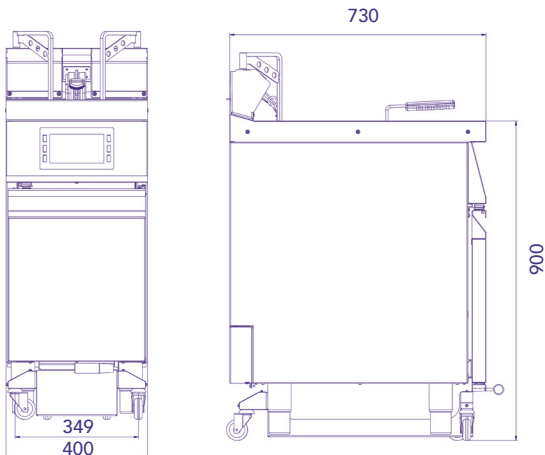

CARATTERISTICHE / CHARACTERISTICS



AUMENTO DELLA PRODUTTIVITÀ

Productivity increase
Augmentation de la productivité
Erhöhung der produktivität
Aumento de la productividad



GESTIONE DELL'OLIO

Oil management
Gestion de l'huile
Ölverwaltung
Gestión del aceite



SENSIBILITÀ AL CARICO

Adaptive load compensation
Sensible au chargement
Belastungssensibilität
Sensibilidad de carga



RICETTE CONFIGURABILI

Configurable recipes
Recettes configurables et personnalisables
Konfigurierbare rezepte
Configuración de recetas



EFFICIENZA ENERGETICA

Energy efficiency
Efficacité énergétique
Energieeffizienz
Eficiencia energética



PROGRAMMI DI LAVAGGIO

Washing cycle
Système d'assistance au nettoyage
Waschprogramm
Programa de lavado



RESISTENZA ALL'USO

Durability
Resistance à l'usage
Abnutzungsfestigkeit
Alta resistencia al uso



MANUTENIBILITÀ

Maintainability
Maintenabilité
Wartbarkeit
Mantenimineto



KNOWLEDGE

Knowledge
Connaissance
Kenntnis
Conocimiento



IOT & DDC

IOT & DDC
IOT & DDC
IOT & DDC
IOT & DDC



PREVISIONE MATERIE PRIME

Raw material forecast
Prévisions achat matières premières
Rohstoffprognose
Previsión de materia prima



INTERFACCIA UTENTE

User-friendly interface
Interface utilisateur
Benutzeroberfläche
Interfaz del usuario

IT | CARATTERISTICHE TECNICHE E FUNZIONALI

Modularità 400mm. Resistenza ad alte prestazioni, reversibile per la massima facilità di pulizia. Vasca di cottura a forma di Y realizzata in acciaio inox, senza saldature e resistenze interne, con zona fredda stampata per mantenere la qualità del prodotto fritto. Filtri rimovibili e lavabili. DISPLAY HD TOUCHSCREEN 7" IMPERMEABILE completamente integrato. Fino a 20 programmi di cottura completamente personalizzabili per tempo, temperatura, direttamente collegati al sistema di sollevamento automatico del cestello. Il sistema completamente integrato consente di filtrare il fritto in meno di 4 minuti e il ritorno alla temperatura preimpostata (set point). INTERCICLO, il NUOVO sistema di lavaggio integrato nel ciclo di filtraggio (brevetto in corso). Sistema di cottura intelligente: grazie alla compensazione del carico, il tempo e la potenza di cottura si adattano automaticamente alla quantità di cibo inserito, in modo da ottenere un risultato perfetto a seconda del carico di lavoro. Programma lavaggio vasca con Detergente in pastiglie OFF-TABS. Funzione MELTING per lo scioglimento graduale dei grassi per prevenire lo stress termico: Funzione ECO per massimizzare il risparmio energetico. Connessione Wi-Fi integrata: monitora tutto il processo di lavoro di SuperFry, anche da remoto tramite Cloud Impostazione/implementazione ricetta, condivisione contenuti e consultazione dati HACCP.

EN | TECHNICAL AND FUNCTIONAL FEATURES

Modularity 400mm. High performance resistance, reversible for maximum ease of cleaning. Y-shaped cooking tank made of stainless steel, without welding and internal resistances, with pressed cold area to maintain the quality of the fried product. Removable and washable filters. Fully integrated WATERPROOF 7" HD TOUCHSCREEN DISPLAY. Up to 20 fully customizable cooking programs for time, temperature, directly connected to the automatic basket lifting system. The fully integrated system allows you to filter fine in less than 4 minutes and the return to the pre-set temperature (set point). INTERCYCLE, the NEW washing system integrated in the filtering cycle (patent pending) Intelligent cooking system: thanks to load compensation, cooking time and power are automatically adapt to the quantity of food inserted, in order to obtain a perfect result according to the workload Tank washing program with OFF-TABS Detergent tablets MELTING function for the gradual dissolution of fats to prevent thermal stress: ECO function for maximize energy savings Built-in Wi-Fi connection: monitor the entire work process of SuperFry, even remotely via Cloud Recipe setting/implementation, content sharing and HACCP data consultation.

ES | CARACTERÍSTICAS TÉCNICAS Y FUNCIONALES

Modularidad 400mm. Resistencia de alto rendimiento, reversible para una máxima facilidad de limpieza. Cuba de cocción en Y fabricada en acero inoxidable, sin soldaduras y resistencias internas, con zona de frío prensada para mantener la calidad del producto frito. Filtros extraíbles y lavables. PANTALLA TÁCTIL HD DE 7" IMPERMEABLE totalmente integrada. Hasta 20 programas de cocción totalmente personalizables para tiempo, temperatura, conectados directamente al sistema de elevación automática de la cesta. El sistema totalmente integrado le permite filtrar fino en menos de 4 minutos y el retorno a la temperatura preestablecida (set point) INTERCYCLE, el NUEVO sistema de lavado integrado en el ciclo de filtrado (pendiente de patente) Sistema de cocción inteligente: gracias a la compensación de carga, el tiempo y la potencia de cocción se adaptan automáticamente a la cantidad de alimentos insertada, para obtener un resultado perfecto según la carga de trabajo Programa de lavado de tanques con OFF-TABS Pastillas de detergente Función MELTING para la disolución gradual de las grasas para evitar el estrés térmico: Función ECO para maximizar el ahorro de energía Conexión Wi-Fi integrada: monitor todo el proceso de trabajo de SuperFry, incluso de forma remota a través de la configuración/implementación de recetas en la nube, el intercambio de contenido y la consulta de datos HACCP.

FR | CARACTÉRISTIQUES TECHNIQUES ET FONCTIONNELLES

Modularité 400mm. Résistance haute performance, réversible pour un maximum de facilité de nettoyage. Cuve de cuisson en forme de Y en acier inoxydable, sans soudure ni résistances internes, avec zone froide pressée pour maintenir la qualité du produit frit. Filtres amovibles et lavables. ÉCRAN TACTILE HD 7" WATERPROOF entièrement intégré. Jusqu'à 20 programmes de cuisson entièrement personnalisables pour le temps, la température, directement connectés au système de levage automatique du panier. Le système entièrement intégré vous permet de filtrer finement en moins de 4 minutes et le retour à la température prééglée (point de consigne) INTERCYCLE, le NOUVEAU système de lavage intégré au cycle de filtrage (brevet déposé) Système de cuisson intelligent : grâce à la compensation de charge, le temps et la puissance de cuisson s'adaptent automatiquement à la quantité d'aliments insérés, afin d'obtenir un résultat parfait en fonction de la charge de travail Programme de lavage du réservoir avec OFF-TABS Comprimés de détergent Fonction MELTING pour la dissolution progressive des graisses pour éviter le stress thermique : fonction ECO pour maximiser les économies d'énergie Connexion Wi-Fi intégrée : monitor l'ensemble du processus de travail de SuperFry, même à distance via la configuration/la mise en œuvre de Cloud Recipe, le partage de contenu et la consultation des données HACCP.

DE | TECHNISCHE UND FUNKTIONELLE EIGENSCHAFTEN

Modularität 400 mm. Hochleistungswiderstand, reversibel für maximale Reinigungsfreundlichkeit. ERGONOMISCHES Y-FORMIGES BECKEN aus rostfreiem Stahl, ohne Schweißstellen und innere Widerstände, mit tiefgezogene Kalt Zone um die Qualität des bis beizubehalten. Abnehmbare und waschbare Filter. WASSERDICHTES 7" HD TOUCHSCREEN DISPLAY komplett integriert. Bis zu 20 völlig anpassbare Kochprogramme nach Zeit, Temperatur, direkt mit dem automatischen Korbhebe-System angeschlossen. Das vollständig integrierte System ermöglicht das Filtern des bis in weniger als 4 Minuten und die Rückkehr zur voreingestellten Temperatur (set point). INTERCYCLE, das NEUE, in den Filterkreislauf integrierte Waschsysteem (zum Patent angemeldet) Intelligentes Kochsystem Intelligentes Koch-System: Dank der Lastkompensation passen sich Garzeit und Leistung automatisch an die Menge der eingelegten Lebensmittel an, um je nach Arbeitsbelastung ein perfektes Ergebnis zu erzielen. Um die Arbeitszeit in Ihrer Küche zu verkürzen. Tankwaschprogramm mit Waschmitteltabletten. MELTING-Funktion für allmähliches Schmelzen von Fett, um thermische Belastung zu verhindern. Integrierte W-Lan Verbindung: den gesamten SuperFry-Arbeitsprozess zu überwachen, auch aus den Ferne über Cloud. Rezepte einstellung/einführung, Content Sharing und Abruf von HACCP-Daten.

POR | CARACTERÍSTICAS TÉCNICAS E FUNCIONAIS

Modularidade 400mm. Resistência de alto desempenho, reversível para máxima facilidade de limpeza. Tanque de cozimento em forma de Y em aço inox, sem solda e sem resistências internas, com área fria prensada para manter a qualidade do produto frito. Filtros removíveis e laváveis. TELA DE TOUCHSCREEN HD IMPERMEÁVEL 7" totalmente integrada. Até 20 programas de cozimento totalmente personalizáveis para tempo, temperatura, conectados diretamente ao sistema automático de elevação da cesta. O sistema totalmente integrado permite que você filtre bem em menos de 4 minutos e o retorno à temperatura pré-definida (set point) INTERCYCLE, o NOVO sistema de lavagem integrado no ciclo de filtragem (patente pendente) Sistema de cozedura inteligente: graças à compensação de carga, o tempo de cozedura e a potência adaptam-se automaticamente à quantidade de alimentos inserido, para obter um resultado perfeito de acordo com a carga de trabalho Programa de lavagem do tanque com OFF-TABS Pastilhas de detergente Função DERRETIR para a dissolução gradual de gorduras para evitar estresse térmico: Função ECO para maximizar a economia de energia Conexão Wi-Fi integrada: monitor todo o processo de trabalho do SuperFry, mesmo remotamente via configuração/implementação de receita na nuvem, compartilhamento de conteúdo e consulta de dados HACCP.

